

Szafy chowane w studniach z systemem wentylacji umożliwiają w bezpieczny sposób montaż aktywnych komponentów pod powierzchnią ziemi. Przy pomocy systemu wentylacji StreamTec® oddawane przez urządzenia ciepło jest skutecznie odprowadzane.

Dane techniczne

- wymiar zewnętrzny: 1327 x 842 mm
- wysokość: 970 mm
- korpus studni: poliwęglan o spienionej strukturze
- dzwon nurkowy: stal szlachetna A2-1.4301
- klasa obciążenia pokrywy: D400 zgodnie z EN 124
- pokrywa wybetowana z wywietrznikami
- miejsce na umieszczenie loga
- stopień ochrony IP 48

Wentylacja

- max. moc wydzielana urządzeń aktywnych w dzwone nurkowym do 500W przy temperaturze otoczenia 38°C
- max. moc systemu wentylacyjnego: 65 W

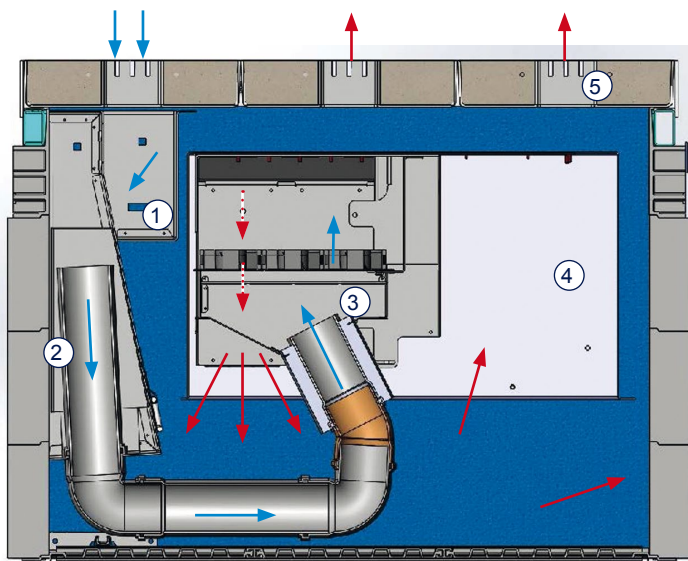
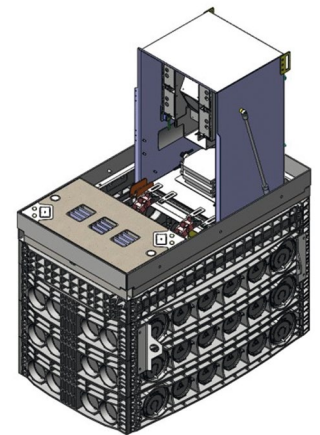
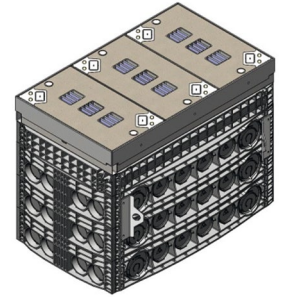

StreamTec®

- dopływ powietrza zimnego
- odpływ powietrza ciepłego
- ① Pojemnik na zabrudzenia
- ② Rura
- ③ System wentylacyjny
- ④ Dzwon nurkowy
- ⑤ Wywietrzniki

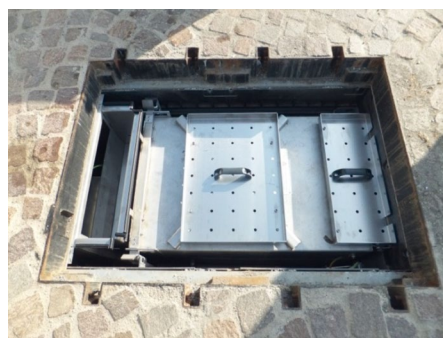

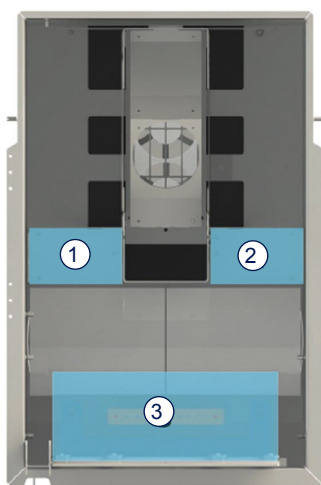

Miejsca zabudowy dla komponentów pasywnych

Miejsce 1 + 2

- wysokość 100 mm
- szerokość 160 mm
- głębokość 370 mm

Miejsce 3

- wysokość 160 mm
- szerokość 400 mm
- głębokość 260 mm

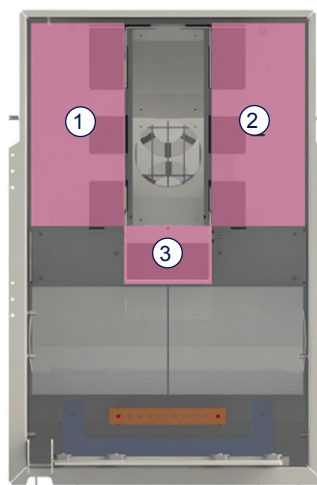

Miejsca zabudowy dla komponentów aktywnych

Miejsce 1 + 2

- wysokość 360 mm
- szerokość 160 mm
- głębokość 350 mm

Miejsce 3

- wysokość 70 mm
- szerokość 150 mm
- głębokość 370 mm

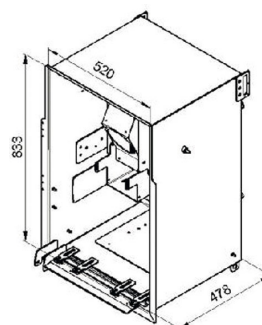

Inne warianty rozmieszczenia na zapytanie